



GRUPO ELECTRÓGENO / GENSET		GF80WMT5	
Potencia Emergencia / Stand-by Power (ESP)	kVA	110	
	kW	88	
Potencia Continua / Prime Power (PRP)	kVA	100	
	kW	80	

MOTOR / ENGINE		
Fabricante / Manufacturer		RICARDO
Modelo / Model		4RT55-88D
Nº Cilindros - Configuración / Cylinder Nº. - Arrangement		4 en línea/ 4 in line
Cilindrada / Displacement	l	5,3
Diámetro x Carrera / Bore x Stroke	mm	110 x 140
Aspiración / Aspiration		Natural
Tipo de regulación / Governor type		Mecánico/Mech./Automatic
Sistema de refrigeración / Cooling system		Agua / Water
Capacidad depósito de aceite / Lubrication oil capacity	l	-
Sistema eléctrico / Electrical system	Vdc.	12
Velocidad - Frecuencia / Speed - Frequency	rpm / Hz	1.500 r.p.m
Potencia bruta / Engine gross power	kWb	122
Consumo combustible	110% l/h	22,5
Fuel consumption	100% l/h	20,2
Temperatura gases de escape / Exhaust outlet temperature	°C	550
Flujo gas en escape / Exhaust gas flow	m³/min.	7
Flujo aire combustión / Combustion air flow	m³/min.	8
Flujo aire refrigeración / Cooling air flow	m³/min.	132



Potencia de Emergencia – Stand-by Power

La potencia de emergencia se define como la máxima potencia, sin sobrecarga, disponible durante una secuencia de potencia variable. Esta potencia está condicionada por pérdidas de potencia de red, pruebas y funcionamiento de 500 horas al año (asumiendo una carga media del 70% del valor de potencia nominal).

Standby power is defined as the maximum power available during a variable electrical power sequence, under the stated operating conditions, for which a generating set is capable of delivering in the event of a utility power outage or under test conditions for up to 500 hours of operation per year under average of 70% load. Overloading is not permissible.

ALTERNADOR / ALTERNATOR		
Fabricante / Manufacturer		SURIRELLA
Modelo / Model		274C
Nº de fases / No. of Phases		3
Factor de potencia / Power factor		0,8
Nº de cojinetes / Nº of bearings		1
Nº de polos / Nº of poles		4
Nº de cables / Nº of leads		12
Regulación tensión / Voltage Regulation (Steady State)		± 0,5
Clase de aislamiento / Insulation Class		H
Grado de protección / Protection degree		IP23
Sistema de excitación / Excitation System		AVR
Tipo de conexión / Connection Type		Estrella/ Star
Contenido Total Harmónico / Total Harmonic Content (No load)		< 2 %
Frecuencia / Frequency	Hz	50
Voltaje de salida (Emergencia) / Voltage output (Standby)	Vac	400
Potencia (Emergencia) / Rated power (Standby)	kVA	88
Eficiencia / Efficiency	%	88,6

Potencia Continua – Prime Power

La potencia continua está definida como la máxima potencia suministrada de forma continua asumiendo una carga media variable del 70% del valor de potencia nominal y una sobrecarga del 10% de potencia nominal (durante una (1) hora, cada 12 h).

Prime power is defined as being the maximum power which a generating set is capable of delivering continuously whilst supplying a variable electrical load. Average load should be 70%. The generator can be overloaded 10% for 1 hour per 12 hours.

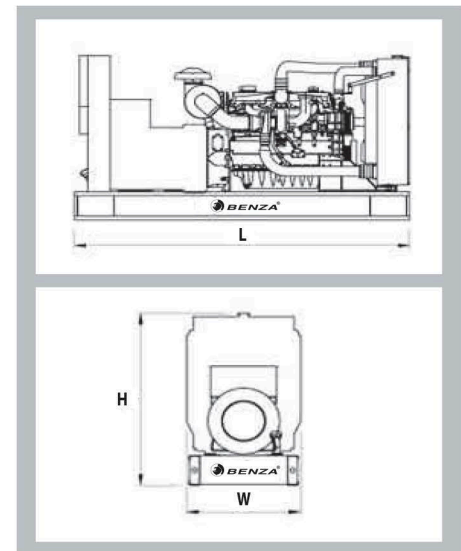

Dimensiones	An x L x Al (mm)	Peso (kg)	Deposito combustible (l)	Ruido (dB(A))
Dimensions	W X L X H (mm)	Weight (kg)	Fuel Tank (l)	Noise (dB(A))
Cabina / Canopy	1000 x 2700 x 1300	1.360	185	tba
Bancada / Open skid	1000 x 2500 x 1300	1.210	185	tba

TBA: Consultar / To Be Ask TBD: Por determinar / To Be Determined NA: No disponible / Not Available N/A: No aplicable / Not Applicable

- Información técnica y valores de acuerdo a ISO 8528, ISO3046, NEMA MG-122, IEC 60034-1, BS 4999-5000, VDE 0530 Estándares.
- Manufacturado bajo Normas ISO9001, ISO 14001, CE Estándares.
- Toda la información contemplada en esta hoja está orientada para uso general. Debido a una política de continuo mejoramiento, BENZA se reserva el derecho de modificar detalles y especificaciones sin aviso previo. De igual forma, toda la información suministrada está sujeta a los términos y condiciones de venta vigentes de BENZA.
- Technical information and values are according to ISO8528, ISO3046, NEMA MG 1.22, IEC 60034 1, BS 4999 5000, VDE 0530 standards.
- Producing with ISO9001, ISO14001, OHSAS18001, TSE, CE standards.
- All information given in this leaflet is intended for general purposes only. Due to a policy continuous improvement Benza reserves the right to amend details and specifications without notice and all information given is subject to the Benza's current condition of sales.